

## ■製品紹介 Introduction

インバータの制動トルクをアップさせる再生放電抵抗として基本設計されており、充実した品質管理の基で信頼性の高い抵抗器として供給可能です。

## ■特徴 Features

1. 放熱フィン付アルミケース構造で、機械的強度が強い構造です。
2. 不燃性タイプです。
3. 耐熱性に優れています。

## ■品番構成法 Type descriptions

CAL1000S	22Ω	J
形名	公称抵抗値	抵抗値許容差
CAL750S~1500S(ヨコ形)	Ω表示	J: ±5%
CAL750U~1500U(タテ形)	(E-24シリーズ)	

## ■負荷軽減曲線 Load derating curve

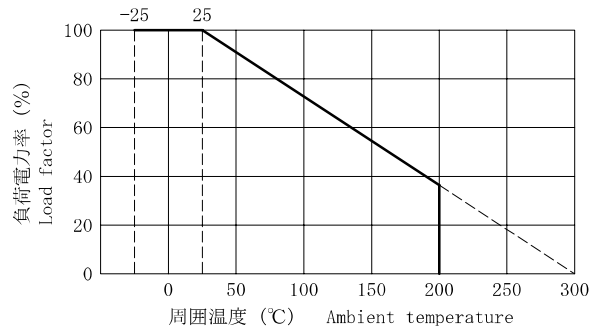

## ■温度上昇曲線 Temperature rise curve (参考)

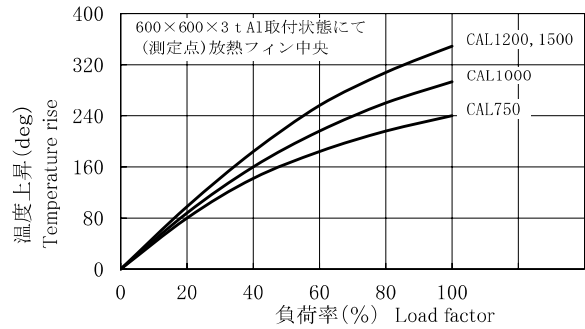

## ■寸法及び抵抗値範囲 Dimensions & Resistance range

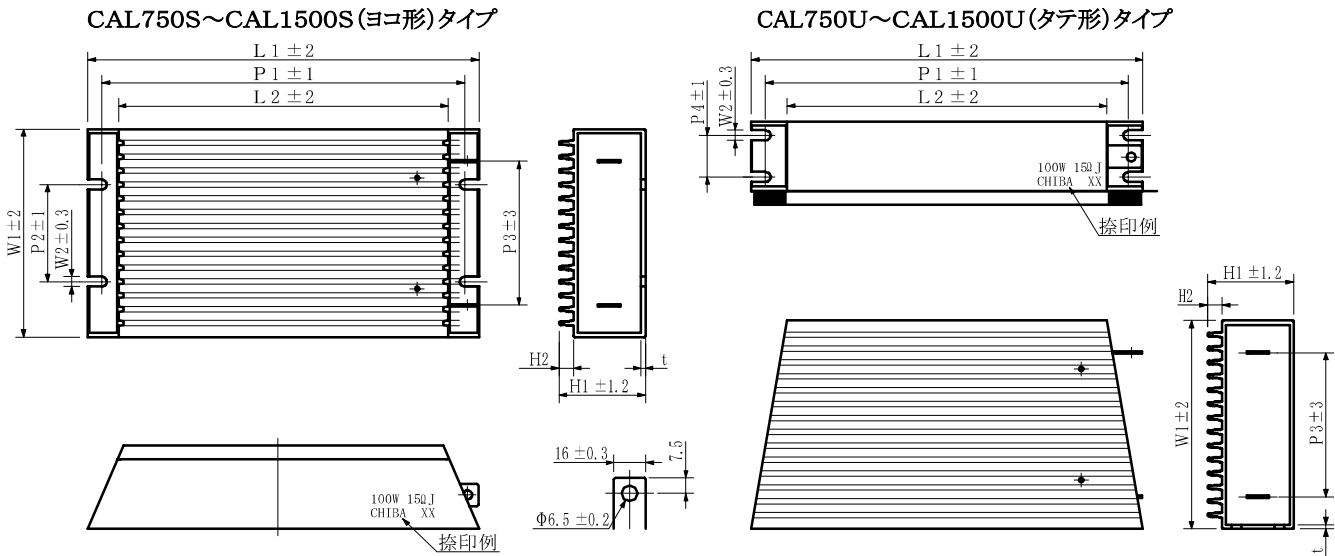

形名 Style	定格電力 (W) Power rating	抵抗値範囲(Ω) Resistance range 普通巻 Wire wound	寸法 (mm) Dimensions											重量 (g) Weight	カスタム品対応 (注1)	
			L1	L2	P1	P2	P3	P4	W1	W2	H1	H2	t		温度ヒューズ	サーモスタット
CAL750S(U)	750	1.2~62	280	230	260	70	104	30	150	7	60	10	3	3570	×	×
CAL1000S(U)	1000	1.8~75	380	330	360	〃	〃	〃	〃	〃	〃	〃	〃	4950	×	×
CAL1200S(U)	1200	2.2~100	460	410	440	〃	〃	〃	〃	〃	〃	〃	〃	6080	×	×
CAL1500S(U)	1500	3.0~120	560	510	540	〃	〃	〃	〃	〃	〃	〃	〃	7460	×	×

(注1) 特殊温度ヒューズ (市販温度ヒューズと異なる)、及び、サーモスタット付きのカスタム品対応 (○:可能、×:不可)

# 大電力形セメント抵抗器 High Power Ceramic-Insulation Fixed Resistors

## CAF-Type

### ■特性 Characteristics

試験項目 Test items	試験方法 Test method	規格値 Specified value
抵抗温度特性 Resistance temperature charact	-25°C~155°C	20Ω以上±250ppm/°C 20Ω未満±400ppm/°C
短時間過負荷 Short-time overload	定格電力×10倍の電圧 5秒間	±(2%+0.05Ω)
絶縁抵抗 Insulation resistance	D C 500V メガー	100MΩ以上
耐電圧 Withstanding voltage	A C 2000V 1分間	±(0.5%+0.05Ω) ブレイクダウンなし
定格負荷 Rated load	定格電圧1.5時間	±(2%+0.05Ω)
端子強度 Terminal strength	100N引張力 30秒間	機械的損傷なし
はんだ付け性 Soldering property	270°C 5秒間浸漬	90%以上新はんだ
耐振性 Vibration	10~55~10Hz 1分間 1.5mm 3方向計6時間	±(2%+0.05Ω)
耐湿負荷寿命 Moisture load life	40°C 90~95% 定格電力×1/10 1000H r	±(3%+0.05Ω)
負荷寿命 Load life	定格電力 1000H r 1.5H r .ON-0.5H r .OFF	巻線±(5%+0.05Ω)
耐熱性 Heat resistance	275°C 1.5時間	異常ないこと
熱衝撃 Thermal shock	定格電力 1.5時間後 -25°C 15分間	±(3%+0.05Ω)

## CAM·CAP·CAW-Type

### ■特性 Characteristics

試験項目 Test items	試験方法 Test method	規格値 Specified value
抵抗温度特性 Resistance temperature charact	-25°C~155°C	±250ppm/°C
短時間過負荷 Short-time overload	定格電力×10倍の電圧 5秒間	±(2%+0.05Ω)
絶縁抵抗 Insulation resistance	D C 500V メガー	100MΩ以上
耐電圧 Withstanding voltage	A C 1500V 1分間	±(0.5%+0.05Ω) ブレイクダウンなし
定格負荷 Rated load	定格電圧1.5時間	±(2%+0.05Ω)
端子強度 Terminal strength	100N引張力 30秒間	機械的損傷なし
はんだ付け性 Soldering property	270°C 5秒間浸漬	90%以上新はんだ
耐振性 Vibration	10~55~10Hz 1分間 1.5mm 3方向計6時間	±(2%+0.05Ω)
耐湿負荷寿命 Moisture load life	40°C 90~95% 定格電力×1/10 1000H r	±(3%+0.05Ω)
負荷寿命 Load life	定格電力 1000H r 1.5H r .ON-0.5H r .OFF	巻線±(5%+0.05Ω)
耐熱性 Heat resistance	275°C 1.5時間	異常ないこと
熱衝撃 Thermal shock	定格電力 1.5時間後 -25°C 15分間	±(3%+0.05Ω)

## CAL·CAN·CAX-Type

### ■特性 Characteristics

試験項目 Test items	試験方法 Test method	規格値 Specified value
抵抗温度特性 Resistance temperature charact	-25°C~180°C	20Ω以上±250ppm/°C 20Ω未満±400ppm/°C
短時間過負荷 Short-time overload	定格電力×10倍の電圧 5秒間	±(2%+0.05Ω)
絶縁抵抗 Insulation resistance	D C 500V メガー	100MΩ以上
耐電圧 Withstanding voltage	A C 2000V 1分間	±(0.5%+0.05Ω) ブレイクダウンなし
定格負荷 Rated load	定格電圧1.5時間	±(2%+0.05Ω)
端子強度 Terminal strength	100N引張力 30秒間	機械的損傷なし

## CF-Type

### ■特性 Characteristics

試験項目 Test items	試験方法 Test method	規格値 Specified value
抵抗温度特性 Resistance temperature charact	-25°C~155°C	±250ppm/°C
短時間過負荷 Short-time overload	定格電力×10倍の電圧 5秒間	±(2%+0.05Ω)
絶縁抵抗 Insulation resistance	D C 500V メガー	100MΩ以上
耐電圧 Withstanding voltage	A C 2250V 1分間	±(0.5%+0.05Ω) ブレイクダウンなし
定格負荷 Rated load	定格電圧1.5時間	±(2%+0.05Ω)
端子強度 Terminal strength	100N引張力 30秒間	機械的損傷なし
はんだ付け性 Soldering property	270°C 5秒間浸漬	90%以上新はんだ
耐振性 Vibration	10~55~10Hz 1分間 1.5mm 3方向計6時間	±(2%+0.05Ω)
耐湿負荷寿命 Moisture load life	40°C 90~95% 定格電力×1/10 1000H r	±(3%+0.05Ω)
負荷寿命 Load life	定格電力 1000H r 1.5H r .ON-0.5H r .OFF	巻線±(5%+0.05Ω)
耐熱性 Heat resistance	275°C 1.5時間	異常ないこと
熱衝撃 Thermal shock	定格電力 1.5時間後 -25°C 15分間	±(3%+0.05Ω)

## CAY·CAZ-Type

### ■特性 Characteristics

試験項目 Test items	試験方法 Test method	規格値 Specified value
抵抗温度特性 Resistance temperature charact	-25°C~155°C	±250ppm/°C
短時間過負荷 Short-time overload	定格電力×10倍の電圧 5秒間	±(2%+0.05Ω)
絶縁抵抗 Insulation resistance	D C 500V メガー	100MΩ以上
耐電圧 Withstanding voltage	A C 2500V 1分間	±(0.5%+0.05Ω) ブレイクダウンなし
定格負荷 Rated load	定格電圧1.5時間	±(2%+0.05Ω)
端子強度 Terminal strength	100N引張力 30秒間	機械的損傷なし
はんだ付け性 Soldering property	270°C 5秒間浸漬	90%以上新はんだ
耐振性 Vibration	10~55~10Hz 1分間 1.5mm 3方向計6時間	±(2%+0.05Ω)
耐湿負荷寿命 Moisture load life	40°C 90~95% 定格電力×1/10 1000H r	±(3%+0.05Ω)
負荷寿命 Load life	定格電力 1000H r 1.5H r .ON-0.5H r .OFF	巻線±(5%+0.05Ω)
耐熱性 Heat resistance	275°C 1.5時間	異常ないこと
熱衝撃 Thermal shock	定格電力 1.5時間後 -25°C 15分間	±(3%+0.05Ω)