

ワイヤー放電加工用  
ワイヤー電極

# CT-Wire



## 硬質線仕様 THシリーズ

(銅 60 : 亜鉛 40 配合製品)

ワイヤー放電加工機の超高精度化・高速加工化により、高精度のワイヤー電極が要求されるようになっており、当社ではそのようなニーズにお応えするために、ワイヤー径及びボビン形状を各種ラインナップした高品質・高性能のTHシリーズを適切な納期と価格で提供いたします。

## THワイヤーの特徴

加工する金属及び厚さ等に対応するべく、JIS C2800 系黄銅を使用した当社標準硬質線仕様のワイヤー電極です。

### 高寸法精度

外形寸法精度（線径許容差）は  $\pm 0.001$ 、真円度は  $0.001\text{mm}$  以内で製造しております。

### 優れた真直性

カール・山数試験は当社独自の規定で厳密に検査しています。

### 安定した機械的特性

伸び・最大引張り強さは最新の装置で、バラツキの少ない安定した品質に管理して製造されております。また、自動測定器により厳密な検査をおこなっております。

電極線としての高特性を安定化するため伸線用ダイヤモンドダイス、潤滑液等当社独自の管理方式を導入し、常に、ベストな状態で伸線をおこなっており、凸凹・ヨゴレ・キズの無い表面に仕上げております。

## 製品規格

材質	記号	公称線径 [mm]	引張強さ [N/mm <sup>2</sup> ] {kgf/mm <sup>2</sup> }	伸び [%]	線径許容差 [mm]	真円度 [mm]
JIS C2800W	H	0.10, 0.15, 0.20 0.25, 0.30	980 {100} 以上 930 {95} 以上	0.4 以上	$\pm 0.001$	0.001 以内

## ラインナップ

ワイヤー径	ボビン (正味重量)								
	P3 (3kg)	P5 (3) (3kg)	P5 (5kg)	P10 (10kg)	P15 (15kg)	P20 (20kg)	DP30 (30kg)	D160 (6.8kg)	D200 (15kg)
0.10	○	○	—	—	—	—	—	—	—
0.15	○	○	—	—	—	—	—	—	—
0.20	○	—	○	○	○	○	○	○	○
0.25	○	—	○	○	○	○	○	○	○
0.30	○	—	○	○	○	○	○	○	○

## ボビン形状 (単位: mm)

ボビン形状 記号	D つば径	d <sub>1</sub> 胴径	L 外幅	W 内幅	d <sub>2</sub> 軸穴径
P3	130	80	110	90	20
P5	160	90	114	90	20
P10, P15	200	90	134	110	25
P20	250	110	140	110	32
DP30	280	200	220	180	73
D160	160	100	160	128	22
D200	200	125	200	160	22

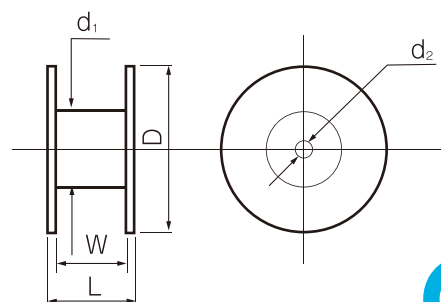

※表に記載していないボビン形状に関しては、代理店にお問い合わせください。

## 製品一覧表

線径	ノンパラフィン製品		パラフィン製品		重量(入り数)
	製品コード	製品名	製品コード	製品名	
Φ0.10	1027111	CTW-10TH-P3	1022111	CTW-10TH-P3S	3kg巻(6個)
Φ0.15	1027112	CTW-15TH-P3	1022112	CTW-15TH-P3S	
Φ0.20	1027113	CTW-20TH-P3	1022113	CTW-20TH-P3S	
Φ0.25	1027114	CTW-25TH-P3	1022114	CTW-25TH-P3S	
Φ0.30	1027115	CTW-30TH-P3	1022115	CTW-30TH-P3S	
Φ0.10	1027211	CTW-10TH-P5(3)	1022211	CTW-10TH-P5(3)S	5kgポビンに 3kg巻(4個)
Φ0.15	1027212	CTW-15TH-P5(3)	1022212	CTW-15TH-P5(3)S	
Φ0.20	1027233	CTW-20TH-P5	1022233	CTW-20TH-P5S	5kg巻(4個)
Φ0.25	1027234	CTW-25TH-P5	1022234	CTW-25TH-P5S	
Φ0.30	1027235	CTW-30TH-P5	1022235	CTW-30TH-P5S	
Φ0.20	1027323	CTW-20TH-P10	1022323	CTW-20TH-P10S	10kg巻(2個)
Φ0.25	1027324	CTW-25TH-P10	1022324	CTW-25TH-P10S	
Φ0.30	1027325	CTW-30TH-P10	1022325	CTW-30TH-P10S	
Φ0.20	1027373	CTW-20TH-P15	1022373	CTW-20TH-P15S	15kg巻(2個)
Φ0.25	1027374	CTW-25TH-P15	1022374	CTW-25TH-P15S	
Φ0.30	1027375	CTW-30TH-P15	1022375	CTW-30TH-P15S	
Φ0.20	1027463	CTW-20TH-P20	1022463	CTW-20TH-P20S	20kg巻(1個)
Φ0.25	1027464	CTW-25TH-P20	1022464	CTW-25TH-P20S	
Φ0.30	1027465	CTW-30TH-P20	1022465	CTW-30TH-P20S	
Φ0.20	1027683	CTW-20TH-DP30	1022683	CTW-20TH-DP30S	30kg巻(1個)
Φ0.25	1027684	CTW-25TH-DP30	1022684	CTW-25TH-DP30S	
Φ0.30	1027685	CTW-30TH-DP30	1022685	CTW-30TH-DP30S	
Φ0.20	1027743	CTW-20TH-D160(6)	1022743	CTW-20TH-D160(6)S	6kg巻(2個)
Φ0.25	1027744	CTW-25TH-D160(6)	1022744	CTW-25TH-D160(6)S	
Φ0.30	1027745	CTW-30TH-D160(6)	1022745	CTW-30TH-D160(6)S	
Φ0.20	1027753	CTW-20TH-D160(8)	1022753	CTW-20TH-D160(8)S	8kg巻(2個)
Φ0.25	1027754	CTW-25TH-D160(8)	1022754	CTW-25TH-D160(8)S	
Φ0.30	1027755	CTW-30TH-D160(8)	1022755	CTW-30TH-D160(8)S	
Φ0.20	1027873	CTW-20TH-D200(15)	1022873	CTW-20TH-D200(15)S	15kg巻(1個)
Φ0.25	1027874	CTW-25TH-D200(15)	1022874	CTW-25TH-D200(15)S	
Φ0.30	1027875	CTW-30TH-D200(15)	1022875	CTW-30TH-D200(15)S	

上記以外の線径、重量およびポビンサイズに関しては、代理店にお問い合わせください。



株式会社 チバ・テクノ

■本社 〒222-0033 神奈川県横浜市港北区新横浜 1-13-12  
クリンゲルンベルグビル 2F  
TEL. 045-473-9933 FAX. 045-473-9729  
■湯沢工場 〒012-0051 秋田県湯沢市深掘字中川原 116-7  
TEL. 0183-73-0106 FAX. 0183-73-0199

<http://www.chb.co.jp>

代理店